



Zespół Szkół Ogólnokształcących i Zawodowych  
im. majora Henryka Sucharskiego  
Centrum Kształcenia Ustawicznego  
ul. Komuny Paryskiej 6  
59-700 Bolesławiec

tel: 75/732-40-09  
fax: 75/732-39-83  
www.sucharski.edu.pl  
e-mail: zsoiz1@poczta.onet.pl;  
cku.boleslawiec@o2.pl

RPW/15773/2024-1P



EZD RP Kuratorium Wrocław  
Anetta Lewandowska (M0)  
Data rejestracji: 2024-07-02  
Data wpływu: 2024-07-02

BIURO OŚWIATY  
Wrocławiu

KURATOR	RD
ORG	KD
FK	DLE
WNKPS	DJG
WNKPS	DWB

02-07-2024

KANCELARIA OGÓLNA

Zał. .... podpis .....

Bolesławiec, dnia 01.07.2024 r.

**Dolnośląski Kurator Oświaty**  
**Kurator Oświaty we Wrocławiu**

Dotyczy: sprawozdanie z przeprowadzonego Ogólnopolskiego Konkursu „Potyczki transportowe”

W roku szkolnym 2023/ 2024 Zespół Szkół Ogólnokształcących i Zawodowych po raz kolejny był inicjatorem oraz organizatorem **IV edycji Ogólnopolskiego Konkursu Potyczki transportowe.**

Pomysłodawczynią i główną organizatorką konkursu była nauczycielka przedmiotów zawodowych Pani Barbara Smoleńska. Konkurs od wielu lat cieszy się dużym zainteresowaniem wśród młodzieży i nauczycieli.

Celem konkursu było pobudzenie ambicji i chęci doskonalenia umiejętności w zakresie transportu, spedycji i logistyki oraz podniesienie poziomu kompetencji zawodowych uczestników i współpraca między szkołami, kształcącymi w zawodach z branży transportowej.

Inicjatywa objęta była patronatem merytorycznym przez Wyższą Szkołę Zawodową im. Witelona w Legnicy oraz honorowym patronatem Dolnośląskiego Kuratora Oświaty.

W pierwszym etapie konkursu (22 marzec 2024r.) udział wzięło **67 szkół** z całej Polski, które zgłosiły **ok. 540 uczniów**, chcących wziąć udział w rywalizacji. Zgłoszenia do konkursu pochodziły z różnych zakątków kraju od Szczecina po Ostrołękę. Poziom był wyrównany.

O zwycięstwie decydowały nie tylko poprawne odpowiedzi, ale również czas w którym uczestnicy wykonali zadania. Do II etapu zakwalifikowało się 30 najlepszych uczestników.

W drugim etapie (19.04.2024 r.) konkursu 30 uczestników zmierzyło się z rozwiązaniem zadania transportowego dotyczącego przewozu szklanych abażurów. Młodzież musiała zaprezentować swoje umiejętności w zakresie planowania transportu, dokonać obliczeń związanych z przewozem ładunku, dokonać wyboru lepszego środka transportu bliskiego oraz wypełnić dokumentację transportową. O zwycięstwie decydowały punkty i czas wykonania uzyskany w obu etapach.

Sponsorem nagród w IV edycji Ogólnopolskiego Konkursu „Potyczki transportowe” była firma Rhenus Warehousing Solutions Polska Sp. z o.o. oddział w Bolesławcu.

Konkurs po raz kolejny okazał się bardzo cenną inicjatywą. Pozwolił nie tylko sprawdzić młodzieży zdobywaną w szkole wiedzę i umiejętności ,ale również platformą do budowania sieci współpracy nauczycieli kształcących w branży transportowej.

**DYREKTOR**  
Zespołu Szkół Ogólnokształcących i Zawodowych  
im. mjr. H. Sucharskiego w Bolesławcu  
  
mgr inż. Renata Paszko





KURATORIUM  
OSWIATY  
WE WROCŁAWIU

# IV EDYCJA OGÓLNOPOLSKIEGO KONKURSU “POTYCZKI TRANSPORTOWE”



**RHENUS**  
LOGISTICS



*Pod honorowym patronatem  
Dolnośląskiego Kuratora Oświaty  
oraz patronatem merytorycznym  
Collegium Witelona Uczelnia Państwowa w Legnicy*

**22 marca 2024 godz. 10.00**



ZESPÓŁ SZKÓŁ OGÓLNOKSZTAŁCĄCYCH I ZAWODOWYCH  
IM. MJRA H. SUCHARSKIEGO W BOLESŁAWCU  
UL. KOMUNY PARYSKIEJ 6, 59-700 BOLESŁAWIEC



## Lista szkół zgłoszonych do Ogólnopolskiego Konkursu "Potyczki transportowe"

Lp.	Nazwa szkoły	Miejscowość	Województwo	Liczba uczestników
1	Powiatowy Zespół Szkół nr 1	Krzyżowice	doInośląskie	8
2	Zespół Szkół im. Zjednoczonej Europy	Oława	doInośląskie	8
3	Zespół Szkół Ponadpodstawowych	Zgorzelec	doInośląskie	8
4	Zespół Szkół Budowlanych	Legnica	doInośląskie	7
5	Powiatowe Centrum Kształcenia Zawodowego i Ustawicznego	Jawor	doInośląskie	8
6	Zespół Szkół Ogólnokształcących i Zawodowych im. m. H. Sucharskiego	Bolesławiec	doInośląskie	8
7	Zespół Szkół	Czernikowo	kujawsko-pomorskie	8
8	Zespół Szkół Spożywczych	Bydgoszcz	kujawsko-pomorskie	8
9	Powiatowe Centrum Kształcenia Zawodowego i Ustawicznego	Chodecz	kujawsko-pomorskie	7
10	Zespół Szkół Ekonomiczno-Logistycznych	Inowrocław	kujawsko-pomorskie	8
11	Zespół Szkół Ponadpodstawowych	Chełmża	kujawsko-pomorskie	8
12	Centrum Kształcenia Zawodowego i Ustawicznego	Więcbork	kujawsko-pomorskie	8
13	Zespół Szkół Ponadpodstawowych im. Jana Pawła II	Radzyń Podlaski	lubelskie	8
14	Centrum Kształcenia Zawodowego i Ustawicznego	Sulechów	lubuskie	8
15	Centrum Kształcenia Zawodowego i Ustawicznego nr 3 "Ekonomik"	Zielona Góra	lubuskie	8
16	Powiatowy Zespół Szkół	Świebodzin	lubuskie	8
17	Centrum Edukacji Zawodowej i Biznesu	Gorzów Wielkopolski	lubuskie	8
18	Zespół Szkół Samorządowych	Witnica	lubuskie	8
19	Technikum nr 3	Łódź	łódzkie	8
20	ZSP nr 2 CKZ im. Tadeusza Kościuszki	Łowicz	łódzkie	8
21	Zespół Szkół nr 3 im. Mikołaja Kopernika	Wieluń	łódzkie	8
22	Zespół Szkół Zawodowych	Aleksandrów Łódzki	łódzkie	8
23	Zespół Szkół Powiatowych	Drzewica	łódzkie	8
24	Zespół Szkół Ponadpodstawowych im. inż. Józefa Marka	Mszana Dolna	małopolskie	8
25	Zespół Szkół im. Emila Godlewskiego	Piotrkowice Małe	małopolskie	8
26	Zespół Szkół i Placówek Oświatowych	Skala	małopolskie	8
27	Zespół Szkół Techniczno-Ekonomicznych	Skawina	małopolskie	8
28	Zespół Szkół Geodezyjno Drogowych i Gospodarki Wodnej	Kraków	małopolskie	8
29	Zespół Szkół nr 2	Mława	mazowieckie	8
30	Zespół Szkół Licealnych i Ekonomicznych nr 1 im. Mikołaja Kopernika	Warszawa	mazowieckie	8
31	Szkoła Techniczna BZDZ	Ciechanów	mazowieckie	8
32	Zespół Szkół Ekonomicznych	Radom	mazowieckie	8
33	Zespół Szkół nr 2 im. Adama Mickiewicza	Ciechanów	mazowieckie	8
34	Zespół Szkół	Mszczonów	mazowieckie	8
35	Centrum Kształcenia Ustawicznego im. Jana Kochanowskiego	Wyszków	mazowieckie	8
36	Zespół Szkół Zawodowych	Ostrołęka	mazowieckie	8

37	Centrum Edukacji Zawodowej i Ustawicznej "Kopernik"	Wyszaków	mazowieckie	8
38	Zespół Szkół Zawodowych im. Jana Ruszkowskiego	Pułtusk	mazowieckie	8
39	Zespół Szkół nr 1 im. gen. J. Bema	Ciechanów	mazowieckie	8
40	Zespół Szkół Ekonomicznych	Brzozów	podkarpackie	8
41	Zespół Szkół Zawodowych im. Stanisława Staszica	Wysokie Mazowieckie	podlaskie	8
42	Technikum nr 2	Chojnice	pomorskie	8
43	Szkoła Techniczna im. Dywizjonu 303	Chojnice	pomorskie	8
44	Zespół Szkół Mechanicznych i Logistycznych	Ślupsk	pomorskie	8
45	Zespół Szkół nr 2	Żory	śląskie	8
46	Technikum im. Orłąt Lwowskich	Tychy	śląskie	7
47	Centrum Kształcenia Zawodowego i Ustawicznego	Dąbrowa Górnicza	śląskie	8
48	Zespół Szkół Ogólnokształcących- Technicznych	Lubliniec	śląskie	8
49	Zespół Szkół nr 1	Opatów	świętokrzyskie	8
50	Zespół Szkół Licealnych i Zawodowych	Olecko	warmińsko-mazurskie	8
51	Powiatowe Centrum Edukacyjne	Kętrzyn	warmińsko-mazurskie	8
52	Zespół Szkół Ekonomicznych im. Józefa Gwiazdowskiego	Ostrów Wielkopolski	wielkopolskie	8
53	Zespół Szkół Ogólnokształcących i Technicznych	Kłodawa	wielkopolskie	8
54	Zespół Szkół im. Józefa Nojogo	Czarnków	wielkopolskie	8
55	Zespół Szkół Technicznych im. gen. Prof. Sylwestra Kaliskiego	Turek	wielkopolskie	8
56	Zespół Szkół Ekonomiczno- Usługowych im. Feyderyka Chopina	Żychlin	wielkopolskie	8
57	Zespół Szkół Zawodowych nr 6 im. Joachima Lelewela	Poznań	wielkopolskie	8
58	Zespół Szkół Ekonomicznych im. J.A. Komeńskiego	Leszno	wielkopolskie	8
59	Centrum Kształcenia Zawodowego i Ustawicznego	Środa Wielkopolska	wielkopolskie	8
60	Zespół Szkół	Opalenica	wielkopolskie	8
61	Zespół Szkół nr 2	Nowy Tomyśl	wielkopolskie	8
62	Zespół Szkół Hipolita Cegielskiego	Chodzież	wielkopolskie	8
63	Zespół Szkół Ponadpodstawowych	Zduny	wielkopolskie	7
64	Zespół Szkół nr 2	Stargard	zachodniopomorskie	8
65	Zespół Szkół nr 8 im. S. Staszica	Szczecin	zachodniopomorskie	8
66	Powiatowe Centrum Kształcenia Zawodowego i Ustawicznego	Wałcz	zachodniopomorskie	8
67	Zespół Szkół w Goleniowie	Goleniów	zachodniopomorskie	8
Razem				524

DYREKTOR

Zespołu Szkół Ogólnokształcących i Zawodowych  
im. mjr H. Suchborskiego w Bolesławcu

mgr inż. Renata Paszko



### **Zadanie**

Sporządź umowę przewozu zawartą 16.04.2024 roku pomiędzy Przedsiębiorstwem Transportowym KAAJAX a Przedsiębiorstwem Produkcyjnym ENDO na przewóz ładunku z Torunia do Hamburga na podstawie informacji dotyczących otrzymanego zlecenia transportowego. Opracuj plan organizacji procesu transportowego obejmujący: obliczenie liczby utworzonych paletowych jednostek ładunkowych dla ARCUM GmbH; określenie parametrów utworzonych paletowych jednostek ładunkowych; interpretację znaków manipulacyjnych umieszczonych na kartonach z abażurami; dobór naczepy do realizacji przewozu o wyższym współczynniku wykorzystania ładowności; określenie sposobu zabezpieczenia ładunku w naczepie.

Opracuj zestawienie informacji dla instytucji ubezpieczeniowej w celu określenia rodzaju i zakresu polisy CARGO, którą wykupi Przedsiębiorstwo Transportowe KAAJAX na przewóz abażurów szklanych. Ubezpieczenie ma obejmować wszystkie ryzyka („all risks”).

Dobierz jeden rodzaj wózka widłowego i oblicz minimalną liczbę wybranego środka transportu bliskiego do załadunku paletowych jednostek ładunkowych z abażurami na naczepę. Czas załadunku nie może przekroczyć 30 minut.

Zaplanuj harmonogram realizacji usługi transportowej przez jednego kierowcę od wyjazdu pojazdu z bazy Przedsiębiorstwa Transportowego KAAJAX do dostarczenia ładunku odbiorcy w Hamburgu. Kierowca będzie nadzorował załadunek u nadawcy. Proces transportowy zaplanuj bez zbędnych przerw i z wydłużonym czasem jazdy.

Wypełnij międzynarodowy samochodowy list przewozowy CMR nr 460/2024, dotyczący przewozu abażurów do ARCUM GmbH, przyjmując jako datę sporządzenia 19.04.2024 r.

Wszystkie informacje niezbędne do rozwiązania zadania oraz druki do wypełnienia znajdują się w arkuszu egzaminacyjnym.

### **Informacje dotyczące otrzymanego zlecenia transportowego**

Przedsiębiorstwo Transportowe KAAJAX otrzymało od Przedsiębiorstwa Produkcyjnego ENDO zlecenie przewozu 456 kartonów z abażurami szklanymi. Karton z naniesionymi wymiarami oraz umieszczonymi na nim znakami manipulacyjnymi przedstawiono na poniższym rysunku.





IV edycja Ogólnopolskiego Konkursu „Potyczki transportowe”



KURATORIUM  
OŚWIATY  
WE WROCŁAWIU

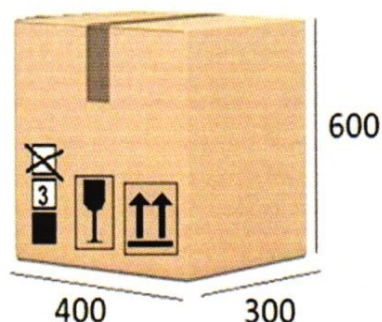

Kartony będą sformowane na paletach EUR zgodnie z poniższym rysunkiem.

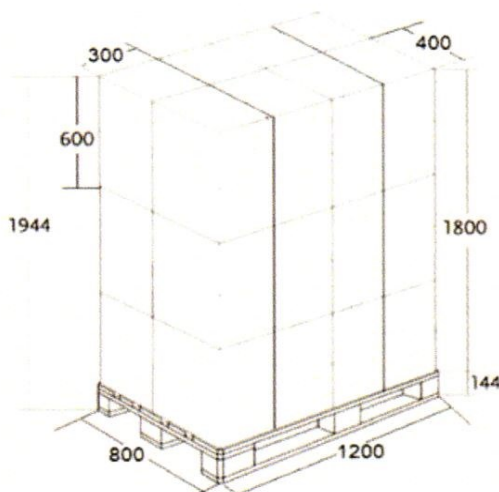

Paletowych jednostek ładunkowych (pjł) nie można piętrzyć w stosie paletowym.

Masa brutto kartonu: 45 kg

Masa palety EUR: 25 kg

Wózek widłowy w celu pobrania i załadunku paletowej jednostki ładunkowej do naczepy pokonuje odległość 400 metrów.

Ładunek ma być dostarczony do odbiorcy w systemie Just in Time 20.04.2024 roku o godzinie 8:00.

Odległość Bydgoszcz – Toruń: 42 km

Odległość Toruń – Hamburg: 651 km

Wartość ładunku: 246 240,00 zł



Zespół Szkół Ogólnokształcących i Zawodowych im. mjra H. Sucharskiego w Bolesławcu  
Collegium Witelona - Uczelnia Państwowa w Legnicy

Bolesławiec, dnia 19.04.2024 rok





### Informacje dotyczące środków transportu bliskiego

Charakterystyka wózka	Rysunek wózka
<p>Wózek AB</p> <ul style="list-style-type: none"> <li>- udźwig: 2 000 kg</li> <li>- wysokość podnoszenia : 6 500 mm</li> <li>- średnia prędkość: 8km/h</li> <li>- napęd: elektryczny</li> </ul>	
<p>Wózek BA</p> <ul style="list-style-type: none"> <li>- udźwig: 1000 kg</li> <li>- wysokość podnoszenia 5000 mm</li> <li>- średnia prędkość 6km/h</li> <li>- napęd: elektryczny</li> </ul>	

### Baza transportowa Przedsiębiorstwa Transportowego KAAJAX

Środek transportu	Wymiary wewnętrzne (dł. x szer.x wys.) [mm]	Ładowność [t]	Liczba naczep [szt.]
Naczepa 1	13 530 x 2 480 x 2 770	22	4
Naczepa 2	13 620 x 2480 x 2 940	24	6
<p>Ciągnik siodłowy- 10 szt. Zestawy drogowe poruszają się ze średnią prędkością 70 km/h.</p>			





**Cenni netto Przedsiębiorstwa Transportowego KAAJAX**

Odległość	Cena jednostkowa dla	
	naczepty o ładowności do 22 t	naczepty o ładowności powyżej 22 t
do 50 km	6,50 zł/km	7,50 zł/km
51-200 km	6,30 zł/km	7,10 zł/km
201-400 km	6,10 zł/km	6,80 zł/km
401-600 km	6,00 zł/km	6,60 zł/km
601-800 km	5,90 zł/km	6,50 zł/km
powyżej 800 km	5,80 zł/km	6,40 zł/km
<b>Usługa objęta 23% stawką VAT.</b>		

\*Przewoźne naliczane jest na trasie między dostawcą a odbiorcą.

**Informacje dotyczące danych kontrahentów**

Zleceniodawca	Zleceniobiorca	Odbiorca
Przedsiębiorstwo Produkcyjne ENDO ul. Gagarina 10, 87-100 Toruń NIP: 879-000-30-10 Numer rachunku bankowego: 10 1020 3040 5060 7080 9000 1234 Osoba reprezentująca: Maciej Kowalik	Przedsiębiorstwo Transportowe KAAJAX ul. Focha 14, 85-070 Bydgoszcz NIP: 967-000-18-19 Numer rachunku bankowego: 10 2030 1431 4587 4000 0000 1213 Osoba reprezentująca: Tomasz Kołek	ARCUM GmbH Marshallweg 6 22111 Hamburg, Niemcy

Załączniki do wykonania:

1. Umowa przewozu,
2. Formularz planu organizacji procesu transportowego,
3. Zestawienie informacji do polisy ubezpieczeniowej CARGO dla ubezpieczyciela ,
4. Dobór środka transportu bliskiego do załadunku paletowych jednostek ładunkowych,
5. Harmonogram realizacji usługi transportowej,
6. Międzynarodowy Samochodowy List przewozowy CMR.

**DYREKTOR**  
Zespołu Szkół Ogólnokształcących i Zawodowych  
im. mjr H. Sucharskiego w Bolesławcu  
  
mgr inż. Renata Paszko

Zespół Szkół Ogólnokształcących i Zawodowych im. mjr H. Sucharskiego w Bolesławcu  
Collegium Witelona - Uczelnia Państwowa w Legnicy

Bolesławiec, dnia 19.04.2024 rok



**Lista zakwalifikowanych do II etapu  
IV edycji Ogólnopolskiego konkursu „Potyczki transportowe”**

Lp.	Nazwisko	Imię	Miasto
1.	Hruświcki	Gracjan	Szczecin
2.	Danielewicz	Klaudia	Sulechów
3.	Milewski	Bartłomiej	Warszawa
4.	Arciszewski	Marek	Żychlin
5.	Łeszyk	Mateusz	Ostrów Wielkopolski
6.	Nowacki	Marcel	Turek
7.	Cieślak	Patryk	Turek
8.	Urbala	Aleksandra	Szczecin
9.	Katarzyniak	Jakub	Krzyżowice
10.	Domanowski	Jakub	Szczecin
11.	Bajor	Emilia	Sulechów
12.	Wesótek	Jakub	Turek
13.	Janikowski	Jakub	Chojnice
14.	Graliński	Dominik	Kłodawa
15.	Woźniak	Wiktor	Zielona Góra
16.	Drąg	Wojciech	Oława
17.	Pięta	Julia	Turek
18.	Maj	Bartosz	Warszawa
19.	Pszczota	Piotr	Chojnice
20.	Bak-Nowak	Jan	Szczecin
21.	Wiese	Tomasz	Chojnice
22.	Ogrodnik	Roksana	Stargard
23.	Starek	Miłosz	Zielona Góra
24.	Żabiński	Bartosz	Mława
25.	Różańska	Iwona	Krzyżowice
26.	Maciejczuk	Jakub	Wysokie Mazowieckie
27.	Kuczyński	Kamil	Poznań
28.	Bończaszek	Anna	Wałcz
29.	Wieczorek	Bartosz	Czarnków
30.	Marciszewska	Agata	Ostrów Wielkopolski

**DYREKTOR**  
Zespołu Szkół Ogólnokształcących i Zawodowych  
im. m. jra H. Sucharskiego w Bolesławcu  
mgr inż. Renata Paszko







KURATORIUM  
OSWIATY  
WE WROCŁAWIU

## IV EDYCJA OGÓLNOPOLSKIEGO KONKURSU “POTYCZKI TRANSPORTOWE”



**RHENUS**  
**LOGISTICS**



*Roksana Ogrodnik ZS nr 2 Stargard - miejsce I*  
*Wiktor Woźniak CKZiU Zielona Góra- miejsce II*  
*Kamil Kuczyński ZSZ nr 6 Poznań - miejsce III*



ZESPÓŁ SZKÓŁ OGÓLNOKSZTAŁCĄCYCH I ZAWODOWYCH  
IM. MJRA H. SUCHARSKIEGO W BOLESŁAWCU  
UL. KOMUNY PARYSKIEJ 6, 59-700 BOLESŁAWIEC





DYPLOM

dla

**Roksany Ogrodnik**

za zajęcie I miejsca

w IV edycji Ogólnopolskiego Konkursu  
"Potyczki Transportowe" organizowanego  
w Zespole Szkół Ogólnokształcących i Zawodowych  
im. mjr H. Sucharskiego w Bolesławcu

mgr Barbara Smoleńska

ORGANIZATOR



KURATORIUM  
OŚWIATY  
WE WROCŁAWIU

**RHENUS**  
LOGISTICS



mgr Renata Paszko

DYREKTOR SZKOŁY

Bolesławiec, 25.04.2024 r.



ZESPÓŁ SZKÓŁ OGÓLNOKSZTAŁCĄCYCH I ZAWODOWYCH  
im. mjr Henryka Sucharskiego  
ul. Komuny Paryskiej 6  
59-700 BOLESŁAWIEC  
tel. 75-732-40-09  
NIP 612-13-63-756 REGON 000178778

**DYREKTOR**

Zespołu Szkół Ogólnokształcących i Zawodowych  
im. mjr H. Sucharskiego w Bolesławcu

mgr inż. Renata Paszko

